

PSP-D00095 Deckeneinbaulautsprecher, 6W, Schraubbefestigung

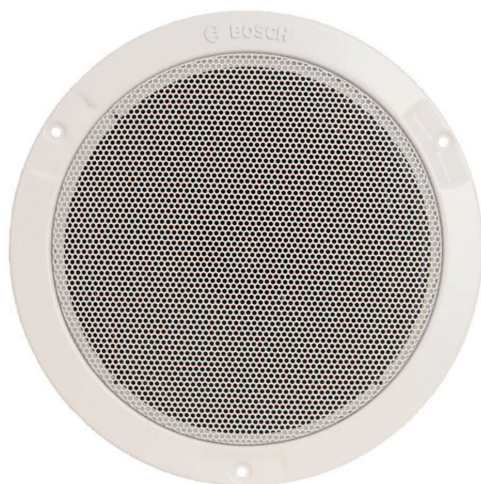

- ▶ Geeignet für Sprach- und Musikwiedergabe
- ▶ Befestigung mit Schrauben
- ▶ Einfache Leistungsanpassung

Der PSP-D00095 ist ein preisgünstiger Deckeneinbaulautsprecher zur Unterputz-Montage, der für Universalanwendungen geeignet ist. Es handelt sich um einen Breitbandlautsprecher für die Sprach- und Musikwiedergabe in Geschäften, Warenhäusern, Schulen, Büros, Sporthallen, Hotels, Kreuzfahrtschiffen und Restaurants. Der PSP-D00095 besitzt einen einteiligen 6-W-Doppelkonus-Lautsprecher. An der Gehäuserückseite ist ein 100-V-Transformator montiert. Das runde Metallgitter ist in die Front integriert und in einem unaufdringlichem Cremefarbe lackiert.

Regulatorische Informationen

Schutz	gemäß EN 60065
Ballwurfsicherheit	gemäß DIN VDE 0710, Teil 13
Wasser-/Staubschutz	gemäß EN 60529-IP32

Hinweis

* Nur in Kombination mit der LBC3080/01 Feuerschutzhaube

Planungshinweise

Einrichtung

Der Lautsprecher lässt sich schnell in einer Deckenöffnung montieren und mit den mitgelieferten drei weißen Schrauben befestigen.

Klemmenleiste

Der Lautsprecher verfügt über eine 2-polige Klemmenleiste mit Schraubanschlüssen, die für eine Durchschleifverdrahtung geeignet sind. Der 100V-Transformator hat drei primäre Leistungsabgriffe, die in 3dB-Schritten ausgewählt werden können:

- Volle Nennleistung
- Halbe Leistung, oder
- oder ein Viertel der Nennleistung.

Feuerschutzhaube

Bei einem Brand können sich die Flammen über den Deckenhohlraum, in dem die Lautsprecher montiert sind, im gesamten Gebäude ausbreiten. Um zu verhindern, dass das Feuer über den Lautsprecher in den Hohlraum vordringt, kann der Deckeneinbaulautsprecher mit einer Feuerschutzhaube aus Stahl (LBC3080/01) versehen werden. Diese optionale Feuerschutzhaube wird mit vier Schneidschrauben, die zum Standardlieferumfang gehören, an der Lautsprechergruppe montiert. Die Feuerschutzhaube verfügt über vier Ausbrechöffnungen: zwei für Gummidichtscheiben (im Lieferumfang enthalten) und zwei für Kabelverschraubungen (PG13).



Abb. 1: Maße



Abb. 2: Schaltbild

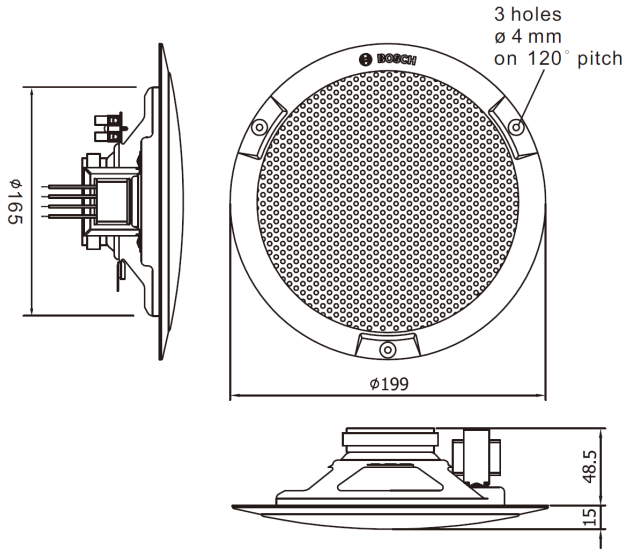

Abb. 3: Frequenzgang

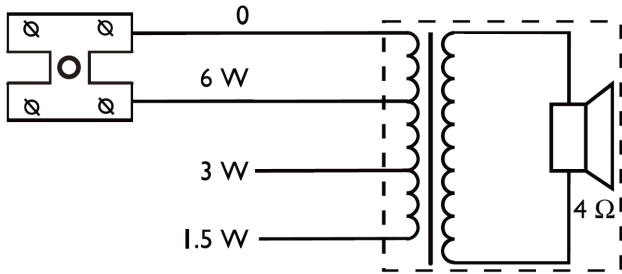

Abb. 4: Polardiagramm (gemessen mit rosa Rauschen)

	125 Hz	250 Hz	500 Hz	1 kHz	2 kHz	4 kHz	8 kHz
SPL 1.1	94	91	86	89	94	94	86
SPL max.	102	99	94	97	102	102	94
Q-Faktor	3	4.7	2.3	4.5	6.6	11	17
Effizienz	1.1	0.4	0.2	0.22	0.48	0.3	0.03
Horiz. Winkel	170	150	180	160	100	65	55
Vert. Winkel	170	150	180	160	100	65	55

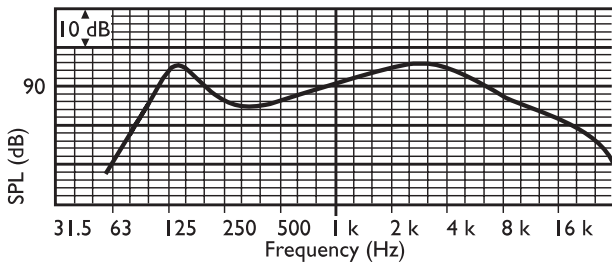
Tab. 1: Akustische Leistung je Oktave angegeben

Im Lieferumfang enthaltene Teile

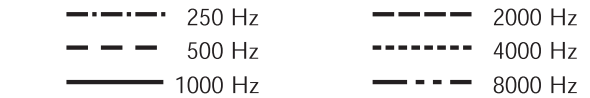
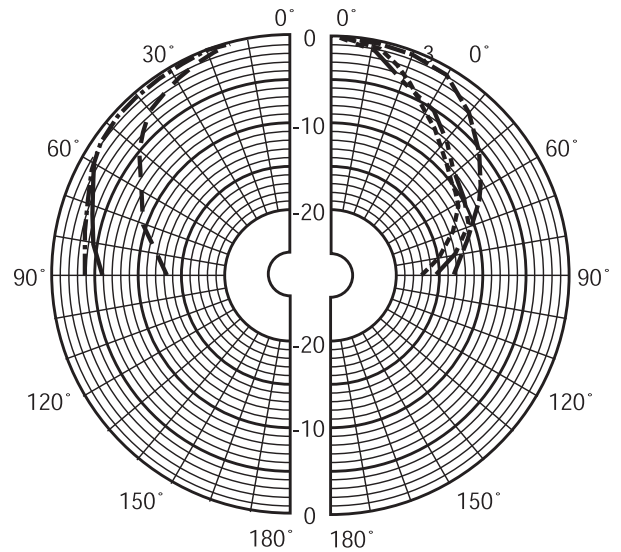
Anzahl	Bauteil
1	PSP-D00095 Deckeneinbaulautsprecher, 6W, Schraubmontage
3	Weißer Schrauben

Technische Daten

Elektrische Daten*

Stromverbrauch (W)	9 W	
Nennleistung (W)	6 W / 3 / 1.5	
Schalldruckpegel bei 6 W/1 W (1 kHz, 1 m)	97 dB/89 dB (SPL)	
Schalldruckpegel bei 6 W/1 W (1 kHz, 4 m)	85 dB/79 dB (SPL)	
Frequenzbereich (-10 dB) (Hz)	80 Hz – 80,000 Hz	
Signalisierungsbereich HxV (-6 dB, 1 kHz) (°)	160° x 160°	
Signalisierungsbereich HxV (-6 dB, 4 kHz) (°)	65° x 65°	
Nennspannung		100 V
Nennimpedanz	6 W	1667 Ω
	3 W	3333 Ω
	1.5	6667 Ω
Anschlussstyp	2-pole spring terminal	

* Technische Leistungsdaten gemäß IEC 60268-5

Mechanisch

Abmessungen (Ø x D) (mm)	199 mm x 63.5 mm	
Abmessungen (Ø x D) (in)	7.8 in x 2.8 in	
Montageausschnitt (mm)	165 mm + 5 mm	
Lautsprecherdurchmesser (mm)	152,4 mm	
Lautsprecherdurchmesser (")	6"	
Deckenausschnitt (")	6,5" + 0,20"	
Gewicht (g)	720 g	
Gewicht (lb)	1.60 lb	
Magnetgewicht (g)	80 g	
Magnetgewicht (oz)	2,8 oz	

Vertreten von:

Europe, Middle East, Africa:
Bosch Security Systems B.V.
P.O. Box 80002
5600 JB Eindhoven, The Netherlands
Phone: +31 40 2577 284
www.boschsecurity.com/xc/en/contact/
www.boschsecurity.com

Germany:
Bosch Sicherheitssysteme GmbH
Robert-Bosch-Ring 5
85630 Grasbrunn
Tel.: +49 (0)89 6290 0
Fax: +49 (0)89 6290 1020
de.securitysystems@bosch.com
www.boschsecurity.com

Farbcode	RAL 9001 Cremefarben
----------	----------------------

Umgebungsbedingungen

Betriebstemperatur (°C)	-25 °C – 55 °C
Betriebstemperatur (°F)	-13 °F – 131 °F
Lagertemperatur (°C)	-40 °C – 70 °C
Lagertemperatur (°F)	-40 °F – 158 °F
Relative Feuchtigkeit bei Betrieb, nicht kondensierend (%)	95%

Hinweis:

- Die technischen Daten werden in einer schalltoten Kammer auf einer standardmäßigen Schallwand gemessen.
- Die Bezugsachse befindet sich senkrecht zum Mittelpunkt der vorderen Abdeckung.
- Die Bezugsebene befindet sich senkrecht zum Mittelpunkt der Bezugsachse.
- Die horizontale Ebene befindet sich senkrecht zum Mittelpunkt der Bezugsebene.

Bestellinformationen

PSP-D00095 Deckeneinbaulautsprecher, 6W, Schraubbef

Deckenlautsprecher, 6 W, integriertes rundes Metallgitter, Montage mit 3 weißen Schrauben (im Lieferumfang enthalten), cremefarben (RAL 9001).
Bestellnummer **PSP-D00095 | F.01U.399.449**

Zubehör

LBC3080/01 Feuerschutzhaube aus Metall

Feuerschutzhaube aus Metall für folgende Deckeneinbaulautsprecher: LBC3087/41, LBC3090/01, LBC3090/31, LHM0606/00, LHM0606/10 und LHM0626/00, Zertifizierung gemäß EN 60945, feuerrot RAL 3000.
Bestellnummer **LBC3080/01 | F.01U.007.651**

LBC3080/11 Feuerschutzhaube aus Metall, weiß

Feuerschutzhaube aus Metall für folgende Deckenlautsprecher: LBC3087/41, LBC3090/01, LBC3090/31, LHM0606/00, LHM0606/10 und LHM0626/00, weiß (RAL 9010).
Bestellnummer **LBC3080/11 | F.01U.165.177**