

PAVIRO Key Switch

PVA-1KS



BOSCH

th

สารบัญ

1	ข้อมูลโดยย่อ	4
2	การติดตั้ง	5
3	ข้อมูลทางเทคนิค	6

1 ข้อมูลโดยย่อ

PVA-1KS เป็นสวิตช์กัญญาแจเสริมสำหรับการติดตั้งในไมโครโฟนประกาศ PAVIRO พีดีไลน์ของสวิตช์กัญญาแจจะได้รับการตรวจสอบการลัดวงจรและความขัดข้อง โปรดดูข้อมูลเพิ่มเติมจากคู่มือของไมโครโฟนประกาศ

ชิ้นส่วนที่ให้มา

จำนวน	ส่วนประกอบ
1	สวิตช์กัญญาแจ
1	สายเชื่อมต่อแบบ 4 ขาที่กำหนดค่าล่วงหน้า
2	ตัวต้านทาน 10 k Ω
1	หมายเหตุเกี่ยวกับการติดตั้ง

2 การติดตั้ง

โปรดดูคำแนะนำในการติดตั้งจากส่วนที่ 5.3 “ตัวเลือกการดัดแปลง” ในคู่มือของไมโครโฟนประกาศ PVA-15CST

ต้องต่อสายแบบ 4 ขาและตัวต้านทานที่ให้มาดังที่แสดงในรูป 2.1 (หน้าสัมผัสปิดแบบปกติ, NCC) เพื่อล๊อคไมโครโฟนประกาศผ่านทางสวิตช์กุญแจ โปรดปฏิบัติตามลำดับการเชื่อมต่อสายแพ ต้องตัดสายภายนอกสองเส้น เส้นที่ 1 (สีแดง) และเส้นที่ 4 (สีเขียว) ให้ชิดกับจุดตัดให้มากที่สุด และจับแยกไว้ ต้องเชื่อมสายภายในสองเส้น เส้นที่ 2 (สีเขียว) และเส้นที่ 3 (สีเขียว) เข้ากับขั้วต่อสวิตช์ 3 และ 4 จะเป็นขั้วใดก็ได้

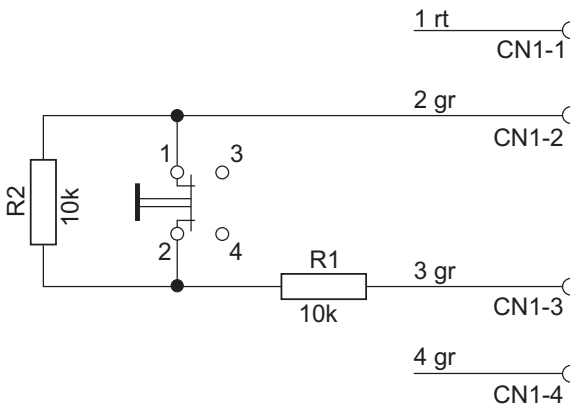

รูป 2.1: การเชื่อมต่อสวิตช์กุญแจเป็นหน้าสัมผัสปิดแบบปกติ (NCC) สำหรับฟังก์ชันกุญแจล๊อค

3 ข้อมูลทางเทคนิค

น้ำหนักสุทธิ	30 กรัม
น้ำหนักในการขนส่ง	40 กรัม

Bosch Security Systems B.V.

Torenallee 49
5617 BA Eindhoven
The Netherlands

www.boschsecurity.com

© Bosch Security Systems B.V., 2015