

Überfalltaster
Извещатель
нападения

ND 100 GLT

Installationshinweis
Замечания по установке

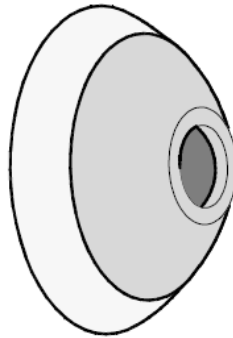

BOSCH

Umweltklasse 2
VdS-Anlagenklasse C
VdS-Nr. G 195065

Класс окружающей
среды: 2
VdS: промышленный
класс C
VdS № G 195065

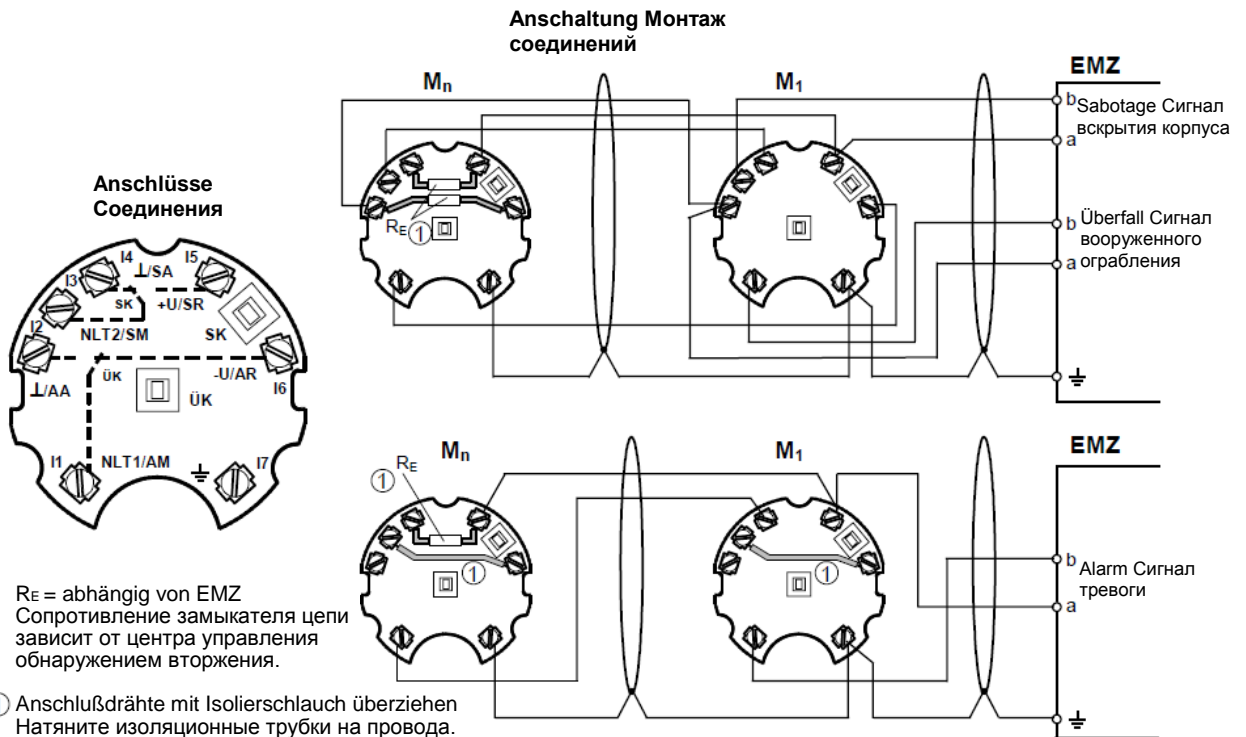

1

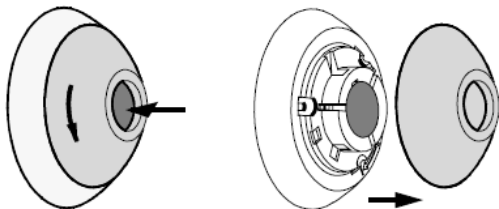

- Druckknopf soweit eindrücken, bis sich die Kappe durch Linksdrehung entriegeln und abheben läßt.
- Нажмите кнопку с таким усилием, чтобы стало возможным освободить колпачок, повернув его влево и затем подняв.

2

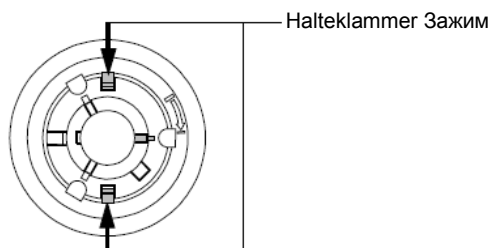

- Gehäuseoberteil durch Zusammendrücken der beiden Halteklammern vom Gehäuseunterteil trennen.
- Отсоедините верхнюю секцию корпуса от нижней, надавив на два зажима по направлению друг к другу.

3

- Zum Bohren der Befestigungslöcher (Ø 4 mm) Gehäuseunterteil als Schablone verwenden. Dübel S4 einsetzen und Gehäuseunterteil mit Holzschrauben (3 x 25 bzw. 3,5 x 25) befestigen.
- Просверлите крепежные отверстия (Ø 4 мм) по трафарету, которым служит нижняя секция корпуса. С помощью штифта S4 закрепите нижнюю секцию корпуса шурупами (3 x 25 или 3,5 x 25).

4

u.P. Montage Утопленный монтаж

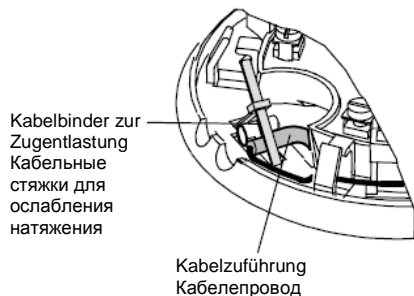

a.P. Montage Поверхностный монтаж

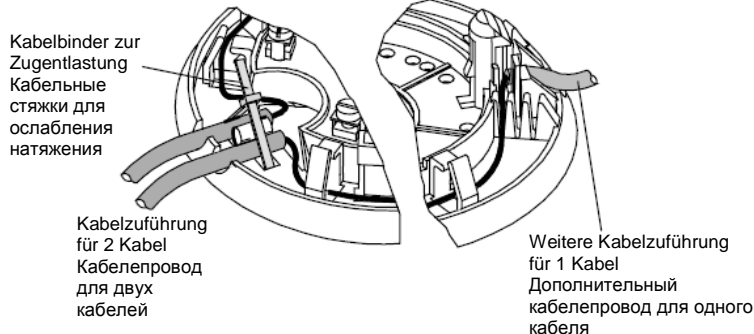

- Anschlußkabel ca. 120 mm abisolieren und je nach Montageart (a.P./u.P.) in das Gehäuseunterteil einlegen und mit Kabelbinder zugentlastend befestigen (Anschaltung siehe Vorderseite).
- Зачистите приблизительно 120 мм соединительного кабеля, в зависимости от типа кабелепровода (поверхностный/утопленный) поместите его в нижнюю секцию корпуса и закрепите кабельной стяжкой для ослабления натяжения.

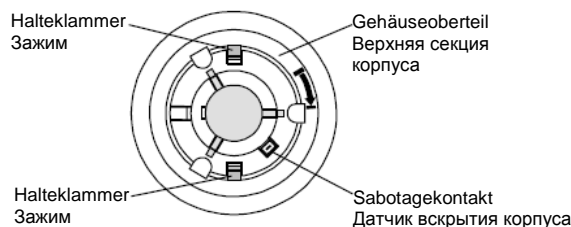
5

- Gehäuseoberteil unter Berücksichtigung der Einbaulage (Orientierungshilfe Kabelzuführung oder Sabotagekontakt) aufsetzen und in die Halteklammern einrasten.
- Установите на место верхнюю секцию корпуса, правильно расположив ее (ориентируйтесь по кабелепроводу или контакту датчика вскрытия корпуса), затем зафиксируйте ее зажимами.

6

- Überprüfen Sie die Funktion des Alarm- und Sabotagekontaktes.
- Проверьте функционирование контактов аварийной сигнализации и датчика вскрытия корпуса.

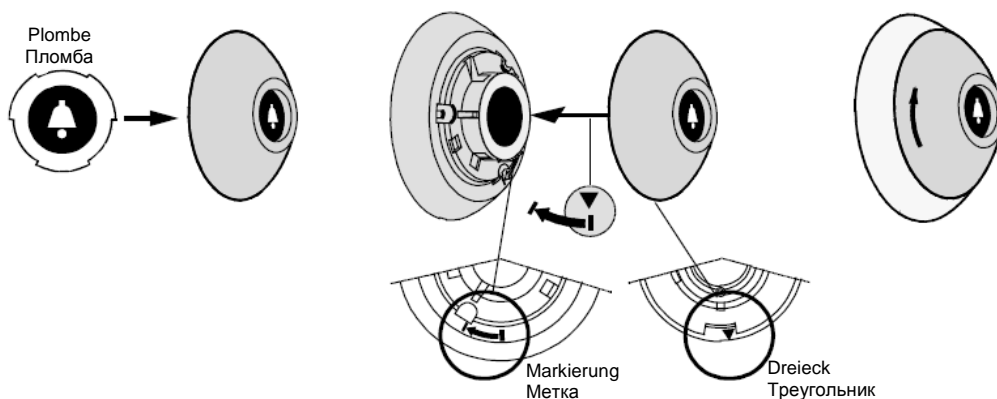
7

- Plombe in die Innenseite der Kappe einlegen. Bei Bedarf äußere Ränder der Plombe in die Kappe eindrücken und Plombe in die gewünschte Position drehen. Kappe aufsetzen: dazu Dreieck deckungsgleich zur Markierung setzen, Kappe in Pfeilrichtung aufsetzen und durch Rechtsdrehung verriegeln.
- Поместите пломбу внутрь колпачка. При необходимости сдавите внешние края пломбы для вставки в колпачок и поверните ее в требуемое положение. Верните колпачок на место: расположите треугольник таким образом, чтобы он закрывал метку, установите колпачок в направлении стрелки и зафиксируйте его поворотом вправо.