

## NDA-5080-CMB Caja de montaje en esquina 45°, 110mm



- ▶ Instalación sencilla
- ▶ Fabricación resistente
- ▶ Acabado a prueba de intemperie para mantener el aspecto cosmético

Los soportes de montaje y accesorios modulares para cámaras son una familia de soportes, adaptadores de montaje, placas de conexión para soportes colgantes y cámaras de vigilancia que se pueden utilizar con una amplia gama de cámaras de Bosch. Los accesorios son fáciles de instalar y se pueden combinar para simplificar la instalación en distintas ubicaciones conservando la misma apariencia.

### Funciones

Esta caja de montaje en esquina se ha diseñado para su uso con la cámara FLEXIDOME IP micro 3000i y FLEXIDOME IP micro 3000i - outdoor.

### Certificaciones y aprobaciones

#### Especificaciones ambientales

Niebla salina	IEC60068-2-52
Vibración	NEMA TS2
Choque	IEC60068-2-27
Impacto	IK10

### Notas de configuración/instalación

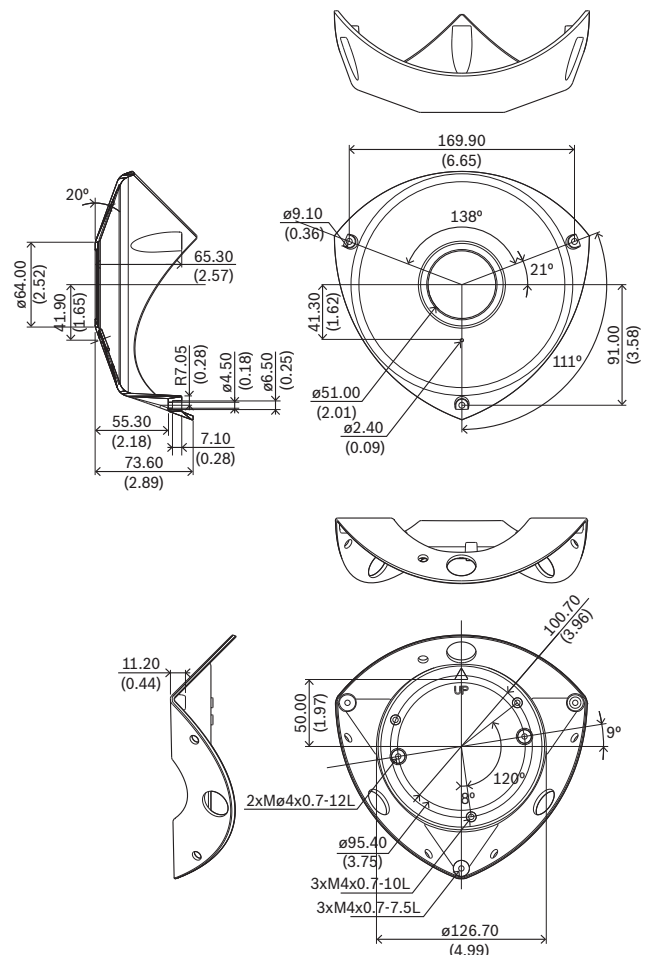

Dimensiones en mm (pulgadas)

## Piezas incluidas

Cantidad	Componente
1	Cubierta superior
1	Cubierta inferior
2	Separador
3	Tornillo M4 x 8L T20
1	Guía de instalación rápida

## Especificaciones técnicas

### Especificaciones mecánicas

Dimensiones (Alto x Ancho x Fondo) (mm)	124.50 mm x 192.50 mm x 72.3 mm
Dimensiones (Alto x Ancho x Fondo) (in)	4.90 in. x 7.58 in. x 2.85 in.
Peso (g)	634 g
Peso (lb)	1.40 lb
Material	Aluminio
Código de colores	RAL 9003 Blanco señal

## Información para pedidos

### NDA-5080-CMB Caja de montaje en esquina 45°, 110mm

Caja de montaje en esquina para cámaras domo, ángulo de inclinación de 45°, 110 mm

Número de pedido **NDA-5080-CMB | F.01U.394.007**

#### Representado por:

**Europe, Middle East, Africa:**  
Bosch Security Systems B.V.  
P.O. Box 80002  
5600 JB Eindhoven, The Netherlands  
Phone: + 31 40 2577 284  
[www.boschsecurity.com/xc/en/contact/](http://www.boschsecurity.com/xc/en/contact/)  
[www.boschsecurity.com](http://www.boschsecurity.com)

**Germany:**  
Bosch Sicherheitssysteme GmbH  
Robert-Bosch-Ring 5  
85630 Grasbrunn  
Tel.: +49 (0)89 6290 0  
Fax: +49 (0)89 6290 1020  
[de.securitysystems@bosch.com](mailto:de.securitysystems@bosch.com)  
[www.boschsecurity.com](http://www.boschsecurity.com)