

NDA-3083-PIP Hänge-Adapterplatte, FD 3100i



Diese Hängeadapterplatte ermöglicht die einfache Befestigung der FLEXIDOME 3100i Kameras an modularen Hängehalterungen mit 1,5-Zoll-NPT-Gewinden von Bosch oder Drittanbietern. Das Zubehör ist einfach zu montieren und kann kombiniert werden, um die Montage an unterschiedlichen Orten zu vereinfachen, während das Erscheinungsbild immer dasselbe bleibt.

Funktionen

Die NDA-3083-PIP ist speziell konzipiert für Kameras der FLEXIDOME 3100i Serie. Sie ist eine sichere und stabile Lösung zur Befestigung der Kamera an:

- NDA-U-WMT Hängebefestigung für Wandmontage
- NDA-U-PMT Hängende Rohrhalterung

Regulatorische Informationen

Environmental

Salt mist	IEC60068-2-52
Vibration	IEC60068-2-6
Shock	IEC60068-2-27
Impact	IK10

- ▶ Hängeadapterplatte für FLEXIDOME indoor 3100i, FLEXIDOME indoor 3100i IR und FLEXIDOME outdoor 3100i IR
- ▶ Modulare Bauweise für schnelle und einfache Installation
- ▶ Wetterfeste Oberflächenbehandlung sorgt für langfristig hochwertiges Aussehen der Kamera

Planungshinweise

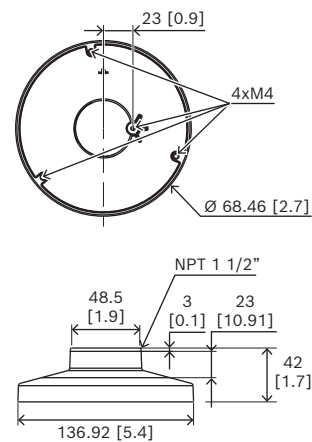

Abmessungen in mm (Zoll)

Im Lieferumfang enthaltene Teile

Menge	Komponente
1	NDA-3083-PIP Hängeadapterplatte
4	Schrauben (M4 x 12)
1	Schnellstartanleitung

Technische Daten

Mechanisch

Color (RAL)	RAL 9003 Signalweiß
-------------	---------------------

Material	Aluminium
Gewindetyp	NPT1.5
Abmessungen (Ø x H) (mm)	137 mm x 42 mm
Abmessungen (Ø x H) (in)	5.39 in x 1.65 in
Gewicht (g)	183 g
Gewicht (lb)	0.40 lb

Bestellinformationen

NDA-3083-PIP Hänge-Adapterplatte, FD 3100i

Hängeadapterplatte für FLEXIDOME indoor 3100i,
FLEXIDOME indoor 3100i IR und FLEXIDOME outdoor
3100i IR Kameras

Bestellnummer **NDA-3083-PIP** | App.Schl. **4646** | Vepos **8512**

Vertreten von:

Europe, Middle East, Africa:
Bosch Security Systems B.V.
P.O. Box 80002
5600 JB Eindhoven, The Netherlands
www.boschsecurity.com/xc/en/contact/
www.boschsecurity.com

Germany:
Bosch Sicherheitssysteme GmbH
Robert-Bosch-Platz 1
D-70839 Gerlingen
www.boschsecurity.com